

140013, Қазақстан Республикасы
Павлодар қ., Ломов көш., 176/2
тел: +7 (7182) 60 99 85
факс: +7 (7182) 60 99 87
www.troya.kz
www.m-snab.kz



140013, Республика Казахстан
г. Павлодар, ул. Ломова, 176/2
тел: +7 (7182) 60 99 85
факс: +7 (7182) 60 99 87
e-mail: troyakz@mail.ru
www.m-snab.kz

Стол учителя Smarty SM 159



Паспорт и руководство по сборке и эксплуатации

г. Павлодар
2024г.

Перед эксплуатацией стол учителя Smarty SM.159 сборно разборного далее по тексту стол следует ознакомиться с настоящим паспортом и руководством по сборке и эксплуатации, обратив особое внимание на разделы "Указания по эксплуатации" и "Требования безопасности".

1 НАЗНАЧЕНИЕ

Стол учителя Smarty SM.159 предназначен для организации рабочего места преподавателя (от младшего школьного до юношеского возрастов) и соответствует требованиям ГОСТ 18313-93.

2 ТЕХНИЧЕСКИЕ ХАРАКТЕРИСТИКИ

В рабочем положении стол должен иметь следующие параметры:

Параметры и размеры	Исполнение стола
Высота рабочей плоскости, мм	750
Ширина рабочей плоскости, мм	650
Длина рабочей плоскости, мм	1350
Расстояние от края стола, со стороны сидящего до элементов, выступающих перед его коленями, не менее мм	550

3 СПИСОК ИСПОЛЬЗУЕМЫХ МАТЕРИАЛОВ

Элементы конструкции	Материал	Поставщик
Трубы металлокаркаса	Трубы электросварные по ГОСТ 8644-68, ТУ14-105-566-93	
Опоры и заглушки	Полиэтилен 277-73 ГОСТ 16338-85	

4 КОМПЛЕКТНОСТЬ

По условиям транспортировки парты поставляется в разобранном виде.
В комплект обязательной поставки входит:

Основные детали

№	Наименование	Кол-во
1.	Опора	2
2.	Царга	1
3.	Столешница	1

Крепежные изделия

№	Изображение	Наименование	Кол-во
4		Винт стяжки эксцентриковой М6	4
5		Бочонок стяжки эксцентриковой	4
6		Саморез 4x20	8



Схема сборки стол учителя Smarty SM.159

5 УКАЗАНИЯ ПО ЭКСПЛУАТАЦИИ

Перед началом эксплуатации парты следует из транспортируемого положения перевести в рабочее положение.

5.1 Сборка стола.

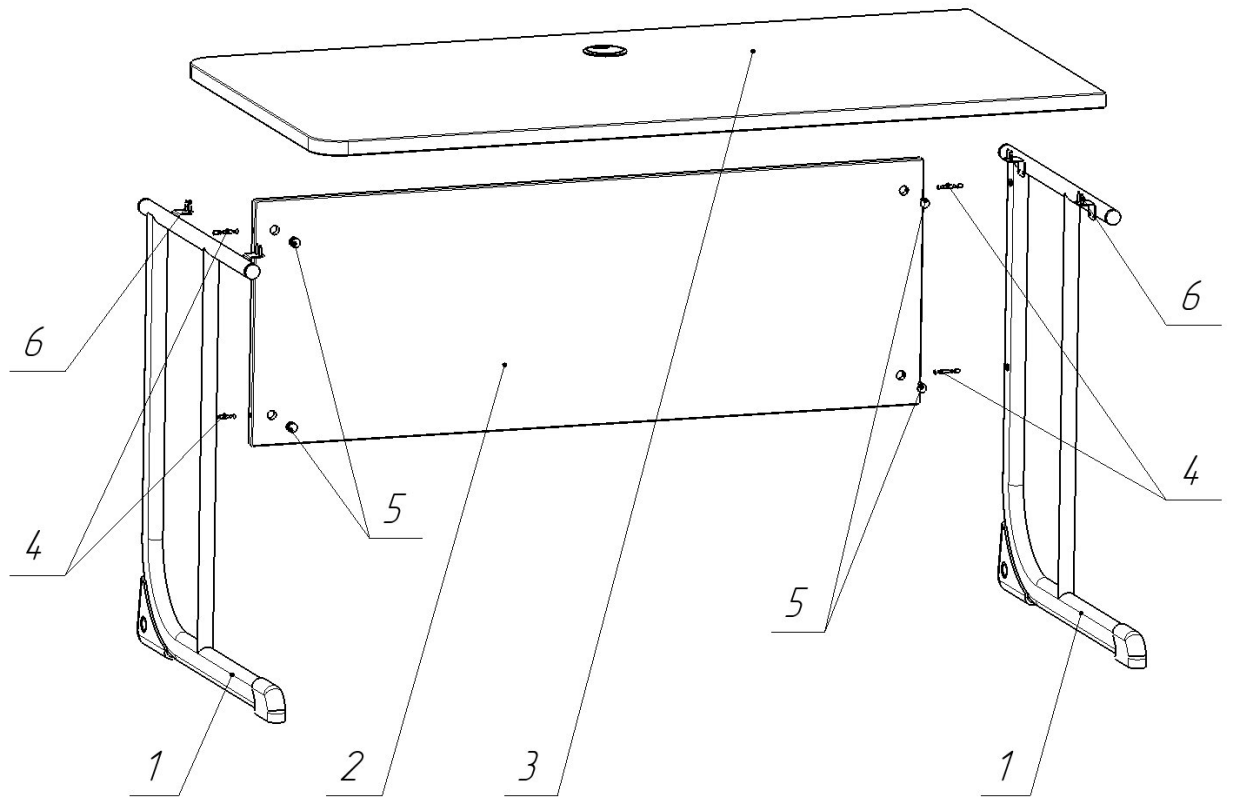
5.1.1 В опоры (поз.1) вкрутить винты стяжки эксцентриковой М6 (поз.4) см. схему сборки.

Внимание! Крепёж окончательно затягивать.

5.1.2 Опоры (поз.1) связать царгой (поз.2) вдев в царгу винты стяжки эксцентриковой М6 (поз.4) в опоры (поз.1). Винты стяжки эксцентриковой М6 (поз.1) стянуть бочонками стяжки эксцентриковой (поз.5)

Внимание! Крепёж окончательно затягивать.

5.1.3 Столешницу (поз.3) перевернуть лицевой стороной вниз поставить с верху собранную конструкцию опоры (поз.1) с царгой (поз.2) распределив семерично относительно середины столешницы крайние свесы и стянуть саморезами (поз.6).

Внимание! Крепёж окончательно затягивать.

5.1.4 Немного освободить бочонки стяжки эксцентриковой (поз.5) затем на столешницу (поз.5) собранного стола приложить нагрузку, равную весу взрослого человека (~ 75 кг), затем произвести окончательную равномерную затяжку бочонками стяжки эксцентриковой (поз.5).

7 ТРЕБОВАНИЯ БЕЗОПАСНОСТИ

7.1 Стол должен устанавливаться на ровную горизонтальную поверхность, обеспечивающую контакт всех опор.

7.2 Категорически не допускается эксплуатация стола с незатянутыми крепежными элементами, а также с нагрузкой на столешницу, превышающей 80 кг.

7.3 Категорически запрещается использование столы не по назначению.

7.4 Хранить стол следует в отапливаемом помещении на расстоянии не менее 1,5 м от теплоизлучающих приборов, с влажностью воздуха не более 80 %.

7.5 Паспорт и руководство по сборке и эксплуатации следует сохранять на весь срок эксплуатации парты.

8 СВЕДЕНИЯ О ПРИЁМКЕ

Стол учителя Smarty SM.159 проверен на соответствие требованиям действующей конструкторской документации, технического описания SM.159 ТО, утвержденного образца-эталона и признан годным для эксплуатации.

Дата изготовления _____ подпись и
оттиск личного клейма лица, ответственного за приемку и упаковку продукции.

9 ГАРАНТИИ ИЗГОТОВИТЕЛЯ

Предприятие-изготовитель гарантирует качество стола, при соблюдении потребителем правил и рекомендаций, указанных в паспорте и руководстве по сборке и эксплуатации.

Гарантийный срок хранения и эксплуатации 12 месяцев при наличии в паспорте и руководстве по сборке и эксплуатации отметки о дате продажи, заверенной штампом торгующей организации.

Срок службы 7 лет. По истечении срока службы парты подлежит утилизации по видам применяемых материалов, как бытовые отходы.

10 СВЕДЕНИЯ О ПРОДАЖЕ

Дата продажи _____ подпись
ответственного лица и штамп торгующей организации.

Внимание! Предприятие-изготовитель постоянно работает над совершенствованием выпускаемой продукции и ее упаковкой, поэтому некоторые конструктивные элементы могут не найти отражение в данном руководстве.