

140013, Қазақстан
Республикасы
Павлодар қ., Ломов
көш.,176/2
тел: +7 (7182) 60 99 85
факс: +7 (7182) 60 99 87
e-mail:troyakz@mail.ru
<https://troya.kz/>



140013, Республика
Казахстан
г. Павлодар, ул. Ломова,
176/2
тел: +7 (7182) 60 99 85
факс: +7 (7182) 60 99 87
e-mail:troyakz@mail.ru
<https://troya.kz/>

Комплект мебели для учебных заведений: стол, стул NOMAD двухместный 3-7РГ сборно-разборный



Паспорт и руководство по сборке и эксплуатации

г. Павлодар
2024г.

СТОЛ УЧЕНИЧЕСКИЙ NOMAD CON3-7R-V5

Перед эксплуатацией стола ученического **Nomad CON3-7R-V5** (далее по тексту – стол) следует ознакомиться с настоящим паспортом и руководством по эксплуатации, обратив особое внимание на разделы "Указания по эксплуатации" и "Требования безопасности".

1. ОБЩИЕ ДАННЫЕ

Стол двухместный предназначен для использования в учебных заведениях для учеников ростовых групп 3-7. Стол соответствует требованиям ГОСТ 11015-93.

Стол имеет ступенчатую регулировку по высоте верхней плоскости столешницы соответствующей 3-4-5-6-7 ростовым группам.

Металлокаркас стола окрашен полимерно-порошковой краской стойкой к ударам. Столешница изготовлена из ЛДСП толщиной 22 мм. Края столешницы облицованы кромкой из ПВХ или отлиты из полиуретана. В верхнюю плоскость столешницы вмонтированы два лотка для письменных принадлежностей

2. ТЕХНИЧЕСКИЕ ХАРАКТЕРИСТИКИ







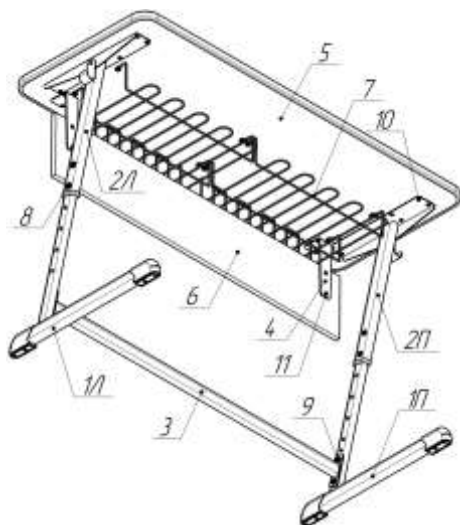



Параметр	Значение
Высота рабочей плоскости, мм	580/640/700/760/820
Расстояние от пола до нижней кромки элементов, выступающих под крышкой стола у ее края, мм	565/615/685/745/805
Расстояние от пола до элементов, выступающими над коленями, мм	530/590/650/710/770
Ширина рабочей плоскости, мм	500
Длина рабочей плоскости, мм	1200
Расстояние между опорными элементами стола на одно место, мм	520
Расстояние от края стола со стороны сидящего до элементов, выступающих перед его коленями, мм	400

3. КОМПЛЕКТНОСТЬ

По условиям транспортировки столы поставляются в частично разобранном виде.



Комплектность поставки:

Поз.	Рис.	Наименование	Кол-во
1		Опора правая и левая с установленными пластиковыми заглушками-опорами	1+1
2		Стойка правая и левая с установленными пластиковыми втулками	1+1
3		Перемычка	1
4		Держатель царги	2
5		Столешница из ЛДСП	1
6		Царга	1
7		Лоток	2
8		Стяжка М6 (винт М6 + втулка М6)	4
9		Винт М8х16 с плоской головкой	4
10		Шуруп 4.2х19 ПШ	24
11		Шуруп 4.2х16 ПШ	4

4. СБОРКА ИЗДЕЛИЯ

4.1. На ровную поверхность с мягким покрытием положить столешницу нижней стороной вверх. При ориентировании деталей на

столешнице учесть, что лотки для письменных принадлежностей должны располагаться с той же стороны что и царга.



Рисунок 1. Разметка расположения деталей на столешнице.

4.2. Стойки левую и правую поз.2л и поз.2п разместить на столешнице в соответствии с Рис.1 и прикрутить шурупами 4.2x19 ПШ поз.10.

4.3. Держатели царги поз.4 разместить на столешнице в соответствии с Рис.1 и прикрутить шурупами 4.2x19 ПШ поз.10.

4.4. Лотки поз.7 разместить на столешнице в соответствии с Рис.1 и прикрутить шурупами 4.2x19 ПШ поз.10.

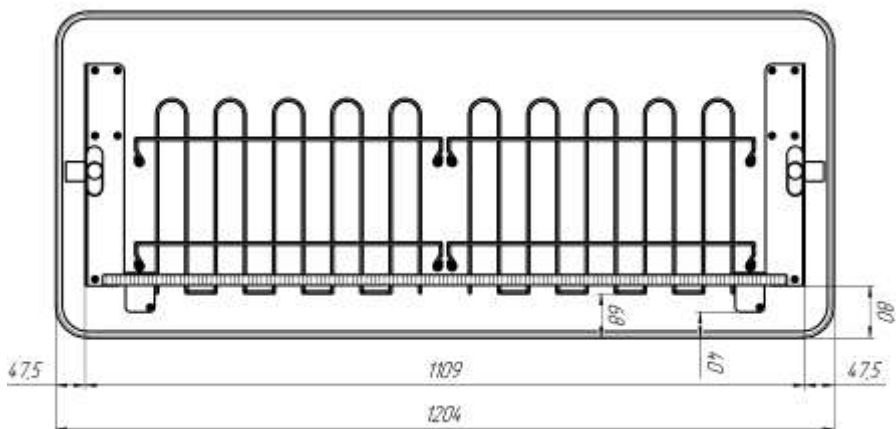
4.5. Царгу поз.6. разместить таким образом, чтоб она лежала на лотках по центру стола и прикрутить шурупами 4.2x16 ПШ поз.11.

4.6. Левую и правую опоры поз.1л и поз.1п присоединить к перемычке с помощью винтов М8x16 с плоской головкой.

4.7. Опоры поз.1л и поз.1п вставить в стойки поз.2л и поз.2п углубив их на глубину требуемой ростовой группы и зафиксировать положение стяжками поз.8

5. УКАЗАНИЯ ПО ЭКСПЛУАТАЦИИ

5.1. Стол может быть использован только по своему прямому назначению, в соответствии с функциональными характеристиками.

5.2. При установке стола в непосредственной близости от нагревательных и отопительных приборов его поверхности во время эксплуатации должны быть защищены от нагрева. Температура нагрева элементов стола не должна превышать 40 С.

5.3. При ослаблении крепления соединений необходимо периодически подтягивать винты, шурупы, стяжки и т.п.

5.4. Поверхности стола следует предохранять от различных растворителей, кислот, щелочей и механических повреждений.

5.5. Поверхности стола можно освежить, применяя специальные составы которые имеются в хозяйственных магазинах. Не допускается применение соды, порошков и других материалов, не предназначенных для ухода за мебелью.

5.6. Помните, что сохранность и долговечность изделия зависит не только от его конструкции и качества материалов, но и от правильной эксплуатации и ухода за ним.

СТУЛ УЧЕНИЧЕСКИЙ NOMAD CSN3-7R ПС/РЭ

Перед эксплуатацией стула ученического **Nomad CSN3-7R** (далее по тексту – стул) следует ознакомиться с настоящим паспортом и руководством по эксплуатации, обратив особое внимание на разделы "Указания по эксплуатации" и "Требования безопасности".

1. ОБЩИЕ ДАННЫЕ

Стул предназначен для использования в учебных заведениях для учеников ростовых групп 3-7. Стул соответствует требованиям ГОСТ 11016-93.

Стул имеет ступенчатую регулировку по высоте сиденья соответствующей 3-4-5-6-7 ростовым группам с шагом изменения высоты 40 мм. Также стул имеет ступенчатую регулировку относительной высоты спинки над сиденьем с тремя фиксированными положениями. В нижнем положении спинка соответствует стульям 3-4 ростовых групп, в среднем положении для 5-ой ростовой группы, в верхнем положении для 6-7 ростовых групп

Металлокаркас стула окрашен полимерно-порошковой краской стойкой к ударам.

2. ТЕХНИЧЕСКИЕ ХАРАКТЕРИСТИКИ

Параметр	Значение
Высота сиденья, мм	340/380/420/460/500
Ширина сиденья, мм	380
Глубина сиденья, мм	370/380/390
Габаритная высота стула, мм	670/710/780/860/900
Угол наклона сиденья, град	0-4
Высота верхнего края спинки над сиденьем, мм	330/360/400
Допустимая равномерно распределённая нагрузка на сиденье, кг (не более)	100
Вес, кг (не более)	10
Регулировка по высоте и глубине сиденья и спинки	ступенчатая

3. КОМПЛЕКТНОСТЬ

По условиям транспортировки стулья поставляются в частично разобранном виде.



Комплектность поставки:

Поз.	Рис.	Наименование	Кол-во
1		Опора правая и левая с установленными пластиковыми заглушками-опорами и втулками	1+1
2		Стойка правая и левая с заглушками	1+1
3		Перемычка	1
4		Царга	1
5		Сиденье	1
6		Спинка	1
7		Винт М8х16 с плоской головкой	4
8		Винт М8х12 с полукруглой головкой	4
9		Шуруп 4.2х16 ПШ	2
10		Шуруп 4.2х30	2

4. СБОРКА ИЗДЕЛИЯ

4.1. Концы царги поз.4 вставить в серединные трубки левой и правой стойки поз.2Л и поз.2П и зафиксировать соединение винтами поз.8.

4.2. Спинку позицию 6 надеть на верхние концы левой и правой стойки поз.2Л и поз.2П, совмещая отверстия в задней части спинки с

отверстиями в верхней части стоек для получения необходимой ростовой группы. Зафиксировать положение спинки на стойках шурупами 4.2x16 ПШ поз.9.

4.3. На нижние концы стоек установить левую и правую опоры поз.1Л и поз.1П, задвинув стойки в опоры до получения необходимой ростовой группы. Между опорами установить перемычку и произвести общую фиксацию перемычки с опорами и стойками с помощью винтов поз.7.

4.4. Установить сиденье поз.5 на царгу поз.4 таким образом, чтоб выступы в передней части сиденья вошли в отверстия царги и передняя часть сиденья прижалась к внутренней стороне царги. Зафиксировать положение сиденья шурупами 4.2x30 поз.10.

5. УКАЗАНИЯ ПО ЭКСПЛУАТАЦИИ

5.7. Стол ученический и стул, далее «комплект» может быть использован только по своему прямому назначению, в соответствии с функциональными характеристиками.

5.8. При установке комплекта в непосредственной близости от нагревательных и отопительных приборов его поверхности во время эксплуатации должны быть защищены от нагрева. Температура нагрева элементов стола не должна превышать 40 С.

5.9. При ослаблении крепления соединений необходимо периодически подтягивать винты, шурупы, стяжки и т.п.

5.10. Поверхности комплекта следует предохранять от различных растворителей, кислот, щелочей и механических повреждений.

5.11. Поверхности комплекта можно освежить, применяя специальные составы которые имеются в хозяйственных магазинах. Не допускается применение соды, порошков и других материалов, не предназначенных для ухода за мебелью.

5.12. Помните, что сохранность и долговечность изделия зависит не только от его конструкции и качества материалов, но и от правильной эксплуатации и ухода за ним.

6. ТРЕБОВАНИЯ БЕЗОПАСНОСТИ

6.1. Комплект должен устанавливаться на ровную горизонтальную поверхность, обеспечивающую контакт всех опор.

6.2. Категорически не допускается эксплуатация комплекта с незатянутыми крепежными элементами, а также с нагрузкой на столешницу превышающей 80 кг.

6.3. Категорически запрещается использование комплекта не по назначению.

6.4. Хранить комплект следует в отапливаемом помещении на расстоянии не менее 1,5 м от теплоизлучающих приборов, с влажностью воздуха не более 80 %.

6.5. Паспорт и руководство по эксплуатации следует хранить весь срок эксплуатации комплекта.

7. СВЕДЕНИЯ О ПРИЁМКЕ

Стол проверен на соответствие требованиям действующей конструкторской документации, технического описания **CON3-7R-V5** ТО, утвержденного образца-эталона и признан годным для эксплуатации.

Дата изготовления _____

Подпись и оттиск личного клейма лица, ответственного за приемку и упаковку продукции.

8. ГАРАНТИИ ИЗГОТОВИТЕЛЯ

Предприятие-изготовитель гарантирует качество изделия, при соблюдении потребителем правил и рекомендаций, указанных в паспорте и руководстве по эксплуатации.

Гарантийный срок хранения и эксплуатации 12 месяцев при наличии в паспорте и руководстве по эксплуатации отметки о дате продажи, заверенной штампом торгующей организации.

Срок службы 10 лет. По истечении срока службы изделие подлежит утилизации по видам применяемых материалов, как бытовые отходы.

9. СВЕДЕНИЯ О ПРОДАЖЕ

Дата продажи _____

подпись ответственного лица и штамп торгующей организации.

Внимание! Предприятие-изготовитель постоянно работает над совершенствованием выпускаемой продукции и ее упаковкой, поэтому некоторые конструктивные элементы могут не найти отражение в данном руководстве.